



دليل تشغيل جهاز منع السرقة للدراجة النارية بنظام الاستشعار

1. وظائف جهاز التحكم عن بُعد:

-  زر تحديد موقع المركبة: اضغط على الزر الأوسط ضغطة قصيرة. سيصدر البوق ثلاث إشارات "بيب"، بيب، بيب، وستومض إشارة الانعطاف ثلاث مرات لتحديد موقع المركبة.
-  زر البحث: اضغط مع الاستمرار لمدة ثانيتين خلال 5 ثوانٍ بعد التشغيل للدخول إلى وضع اختبار استشعار. PKE
-  تفعيل وضع الحماية: اضغط مع الاستمرار ضغطة قصيرة لإصدار صوت "بيب" واحد وميض ضوء الاتجاه مرة واحدة لتفعيل وضع الحماية.
-  زر الحجب: اضغط مع الاستمرار لمدة 3 ثوانٍ للدخول إلى وضع ضبط الحساسية (5 مستويات، المستوى الافتراضي هو 3).
 - المستوى 1: صوت واحد (الأقل حساسية)
 - المستوى 5: خمسة أصوات (الأعلى حساسية)اضغط على زر فك القفل للخروج من وضع ضبط الحساسية.
-  زر الاستشعار/فك القفل: اضغط مع الاستمرار ضغطة قصيرة لسماع صوتين "بيب بيب" مع وميض المؤشر مرتين. يفتح صمام الملف اللولبي ويضيء ضوء المؤشر. لا تضيء أضواء العدادات خلال 7 ثوانٍ من التشغيل.
-  زر الاستشعار: اضغط مع الاستمرار لمدة 3 ثوانٍ لإيقاف (نغمة طويلة واحدة) أو تشغيل (نغمتان قصيرتان) وظيفة الاستشعار في الجهاز الرئيسي.

2. حالة التشغيل:

- **عند وضع القفل الإلكتروني على: OFF**
داخل نطاق الاستشعار، اضغط على المفتاح الصغير في المقبض للقفل (يفتح صمام الملف اللولبي). يضيء ضوء المؤشر وأضواء العدادات لمدة 7 ثوانٍ. يمكن تدوير مقبض القفل. خارج نطاق الاستشعار، يُغلق صمام الملف اللولبي فورًا وتنطفئ الأضواء.
- **عند الضغط على المقبض للقفل خارج نطاق الاستشعار:**
بعد 3 ثوانٍ، يتم اكتشاف إشارة الاستشعار (تشغيل صمام الملف اللولبي). يضيء ضوء المؤشر لمدة 7 ثوانٍ.
- **عند تشغيل القفل الإلكتروني وضع: ON/ACC**
لا يتم اكتشاف جهاز التحكم المستشعر، ولا تعمل أجهزة التحكم العادية أو المستشعرة. يُغلق صمام الملف اللولبي، يظل ضوء المؤشر مضاءً وتنطفئ أضواء العدادات بعد 3 ثوانٍ.
- **عند الانتقال من وضع التشغيل (ON) إلى الإيقاف: (OFF)**
لا يتم اكتشاف جهاز التحكم المستشعر، فيُفتح صمام الملف اللولبي وتضيء الأضواء لمدة 7 ثوانٍ. إذا لم يتم تنفيذ أي عملية خلال هذه المدة، يُغلق الصمام وتنطفئ الأضواء.

3. وظيفة الحماية:

- **الحماية اليدوية (بإصدار صوتي وضوئي):**

اضغط مع الاستمرار على زر الحماية للدخول إلى وضع الحماية. عند عدم اكتشاف إشارة استشعار، سيقف النظام الإنذار. إذا تم اكتشاف اهتزاز بدون وجود استشعار، فسيصدر إنذار أول لمدة 3 ثوانٍ، وإنذار ثانٍ لمدة 10 ثوانٍ.
- **الحماية التلقائية (صامتة):**
عند إيقاف تشغيل المحرك وعدم تفعيل الحماية اليدوية، يتم تفعيل الحماية الصامتة تلقائيًا بعد 30 ثانية. عند اكتشاف اهتزاز بدون استشعار، يومض الضوء لمدة 3 ثوانٍ أولاً، ثم 10 ثوانٍ ثانيًا.
- **إلغاء الحماية:**

عند تفعيل الحماية، اضغط على زر فك القفل لإيقاف الإنذار وإطفاء الأضواء.
- عند عدم وجود إنذار، يؤدي الضغط على زر فك القفل  إلى فتح صمام الملف اللولبي وتفعيل ضوء المؤشر لفك قفل المفتاح الكهربائي.
- **إعادة التفعيل:** اضغط مع الاستمرار على زر الإنذار  أو انتظر 30 ثانية لتفعيل الحماية الصامتة تلقائيًا.
- **الإنذار الاستشعاري:**
عند تجاوز نطاق الاستشعار، اضغط على المقبض لقفل المفتاح الصغير، وسيصدر البوق صوت إنذار.

4. وظائف أخرى:

- **معدل وميض إشارة الانعطاف:** مرة واحدة في الثانية.
- **تعيين رمز: ACC**
لتفعيل ACC من OFF إلى ON، اضغط على الزر 5 مرات، مع إبقاء الضغط في المرة الأخيرة. يصدر البوق صوتًا واحدًا للدخول إلى وضع اقتران ACC.
- يمكن تجهيز النظام بمفتاحي استشعار أو مفتاح استشعار واحد ومفتاح تحكم عادي.
- يمكن التبديل بين المفاتيح المستشعرة، والأول في التشغيل له الأولوية.
- للمفاتيح الميكانيكية أولوية أعلى.

- إشارة ACC تظل فعالة في وضع الحماية، مما يسمح بالتشغيل المباشر دون إنذار.

5. مطابقة الأكواد:

• كود الإنتاج:

قم بتوصيل نقاط تعيين الكود في اللوحة الأم بالأرض للدخول إلى وضع تعيين الكود. يخرج النظام تلقائيًا بعد 10 ثوانٍ. اضغط على أي زر في مفتاح الاستشعار: إذا أصدر الجهاز صوتين، فهذا يعني أن المفتاح صالح. اضغط على أي زر في المفتاح العادي: إذا أصدر الجهاز صوتًا واحدًا، فهذا يعني أن المفتاح صالح. بعد تعلم مفتاحين، يخرج النظام تلقائيًا من وضع مطابقة الأكواد.

• كود: ACC:

لتفعيل ACC، بدل الإشارة من OFF إلى ON خمس مرات، ثم احتفظ بالضغط على ON لأكثر من ثانية واحدة في المرة الأخيرة.

اضغط على أي زر في مفتاح الاستشعار (صوتان للتأكيد).

اضغط على أي زر في المفتاح العادي (صوت واحد للتأكيد).

بعد تعلم مفتاحين، يخرج النظام تلقائيًا من الوضع.

إذا فقدت إشارة ACC أثناء العملية، يتم إنهاؤها تلقائيًا.

6. وضع اختبار: PKE.

اضغط مع الاستمرار على زر "البحث عن المركبة" لأكثر من ثانيين خلال 5 ثوانٍ من التشغيل للدخول إلى وضع اختبار PKE. يتحقق الجهاز من وجود مفتاح استشعار كل ثانية. إذا تم اكتشافه، يصدر صوتًا واحدًا.

يمكن التبديل بين المفاتيح المستشعرة بالضغط على أي زر.

اضغط على "زر الحماية" للخروج من وضع الاختبار.

7. ضبط حساسية الاهتزاز:

يحتوي النظام على خمس مستويات للحساسية (المستوى 3 هو الافتراضي).

المستوى 1 الأقل حساسية، والمستوى 5 الأعلى.

اضغط مع الاستمرار على "زر الحماية" لأكثر من 3 ثوانٍ للدخول إلى وضع ضبط الحساسية (نغمة طويلة).

- المستوى 1: صوت واحد

- المستوى 2: صوتان

- وهكذا حتى المستوى 5

تدور المستويات تلقائيًا ثلاث مرات، وإذا لم يتم الحفظ، يخرج النظام تلقائيًا.

لحفظ المستوى المطلوب، اضغط على "زر الفك أو زر الاستشعار" ليتم الحفظ والخروج تلقائيًا.

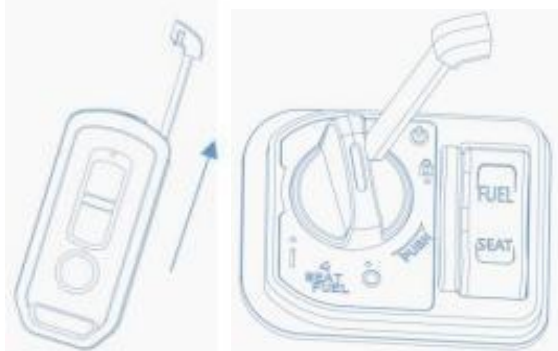

ملاحظة: بعد تشغيل المركبة، يمكن إزالة المفتاح الاحتياطي من القفل، ويمكن قفل المركبة بدون مفتاح بعد التوقف.